



# **Jemuran Otomatis Berbasis IoT**

## **Tugas Akhir**

**Oleh:**

**Putri Amanda Silaen (4212211013)  
Novita Rahmadaningtyas (4212211049)**

**Program Studi Teknik Mekatronika  
Jurusan Teknik Elektro  
Politeknik Negeri Batam  
2025**

## Pernyataan Keaslian Tugas Akhir

Saya yang bertandatangan dibawah ini menyatakan bahwa isi sebagian maupun keseluruhan Tugas Akhir saya yang berjudul: “Jemuran Otomatis Berbasis IoT” adalah **hasil karya sendiri, diselesaikan tanpa menggunakan bahan-bahan yang tidak diizinkan, dan bukan merupakan karya pihak lain yang saya akui sebagai karya sendiri.** Semua referensi yang dikutip atau dirujuk telah ditulis secara lengkap pada daftar pustaka. Apabila ternyata pernyataan saya ini tidak benar, saya bersedia menerima sanksi sesuai peraturan yang berlaku.

Batam, 06 Mei 2026



---

Putri Amanda Silaen  
NIM: 4212211013

# Lembar Pengesahan

Tugas Akhir disusun untuk memenuhi salah satu syarat memperoleh gelar  
Sarjana Terapan Teknik (S.Tr.T)  
di  
Politeknik Negeri Batam

Oleh:  
Putri Amanda Silaen (4212211013)  
Novita Rahmadaningtyas (4212211049)

Tanggal Seminar: 19 Desember 2025

Disetujui oleh :

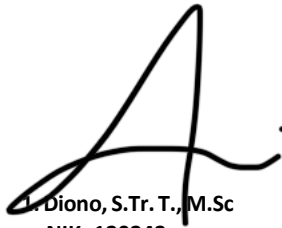

L. Diono, S.Tr. T., M.Sc  
NIK: 120243



1. Daniel Sutopo Pamungkas,  
S.T.,M.T., Ph.D  
NIK: 100006



2. Ferialia Fitri, S.T, M.T  
NIK: 125364

**FORMULIR PERMOHONAN PENDAFTARAN DESAIN INDUSTRI**  
*APPLICATION FORM OF INDUSTRY DESIGN REGISTRATION OF INDONESIA*

**Data Permohonan (Application)**

Nomor Permohonan <i>Number of Application</i>	: A00202508342	Tanggal Penerimaan <i>Reception Date</i>	: 17 Desember 2025
Jenis Permohonan <i>Type Of Application</i>	: Satu Kesatuan Desain Industri (Set)		
Judul <i>Title</i>	: Jemuran Otomatis Berbasis IoT		
Uraian <i>Description</i>	: Alat ini akan menarik pakaian kedalam pengering jika malam hari dan juga ketika hujan.		
Klaim <i>Claim</i>	: Bentuk, Konfigurasi, Komposisi Garis dan Komposisi Warna		

**Pemohon (Applicant)**

<b>Nama (Name)</b>	<b>Alamat (Address)</b>	<b>Surel/Telp (Email/Phone)</b>
Politeknik Negeri Batam	Jl. Ahmad Yani, Tlk. Tering, Kec. Batam Kota, Kota Batam, Kepulauan Riau Teluk Tering, Batam Kota, Kota Batam, Kepulauan Riau 29461, Indonesia (ID)	0778469860 sentrahki@polibatam.ac.id

**Pendesain (Designer)**

<b>Nama (Name)</b>	<b>Kewarganegaraan (Citizen)</b>
Daniel Sutopo Pamungkas	Indonesia
Putri Amanda Silaen	Indonesia
Novita Rahmadaningtyas	Indonesia

**Data Prioritas (Priority Data)**

<b>Negara (Country)</b>	<b>Nomor (Number)</b>	<b>Tanggal (Date)</b>
-----------------------------	---------------------------	---------------------------

**Data Kelas (Classification Data)**

Kelas	: 08
Catatan Kelas	: PERANGKAT DAN PERKAKAS
Sub Kelas	: 08-07
Catatan Sub Kelas	: ALAT UNTUK MENGUNCI ATAU MENUTUP

**Kuasa/Konsultan KI (Representative/ IP Consultan)**

<b>Nama (Name)</b>	<b>Alamat (Address)</b>	<b>Surel/Telp (Email/Phone)</b>
------------------------	-----------------------------	-------------------------------------

**Lampiran (Attachment)**

Tampak Perspektif	<input checked="" type="checkbox"/>
Tampak Depan	<input checked="" type="checkbox"/>

Tampak Belakang	<input checked="" type="checkbox"/>
Tampak Samping Kanan	<input checked="" type="checkbox"/>
Tampak Samping Kiri	<input checked="" type="checkbox"/>
Tampak Atas	<input checked="" type="checkbox"/>
Tampak Bawah	<input type="checkbox"/>
Gambar Lainnya	<input type="checkbox"/>
Surat Kuasa	<input type="checkbox"/>
Surat Pengalihan Hak Desain Industri dari Pendesain ke Pemohon	<input checked="" type="checkbox"/>
Surat Kepemilikan Desain Industri	<input checked="" type="checkbox"/>
Surat Keterangan Usaha Mikro, Usaha kecil, Lembaga Pendidikan, & Litbang Pemerintahan	<input checked="" type="checkbox"/>
Bukti Prioritas Beserta Terjemahannya dalam Bahasa Indonesia	<input type="checkbox"/>
Copy KTP/Akta Pendirian Perusahaan/Dokumen lainnya	<input checked="" type="checkbox"/>

Detail Pembayaran ( <i>Payment Detail</i> )			
No	Nama Pembayaran	Sudah Bayar	Jumlah
1.	Pembayaran Permohonan Desain Industri	<input checked="" type="checkbox"/>	550000

Jakarta, 17 Desember 2025

Pemohon / Kuasa

*Applicant / Representative*



Tanda Tangan / *Signature*

Nama Lengkap / *Fullname*

Gambar 6 dari 6

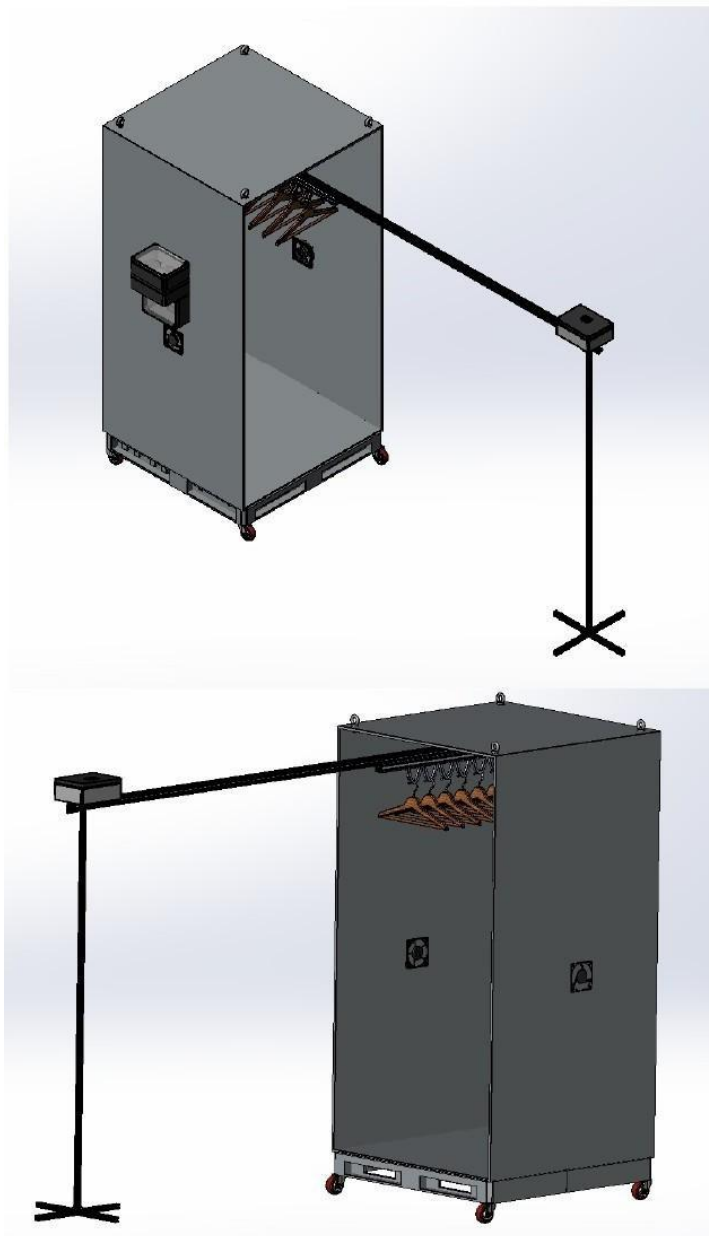

Gambar 6 : Perspektif

Tampak Perspektif

Gambar 6 dari 6

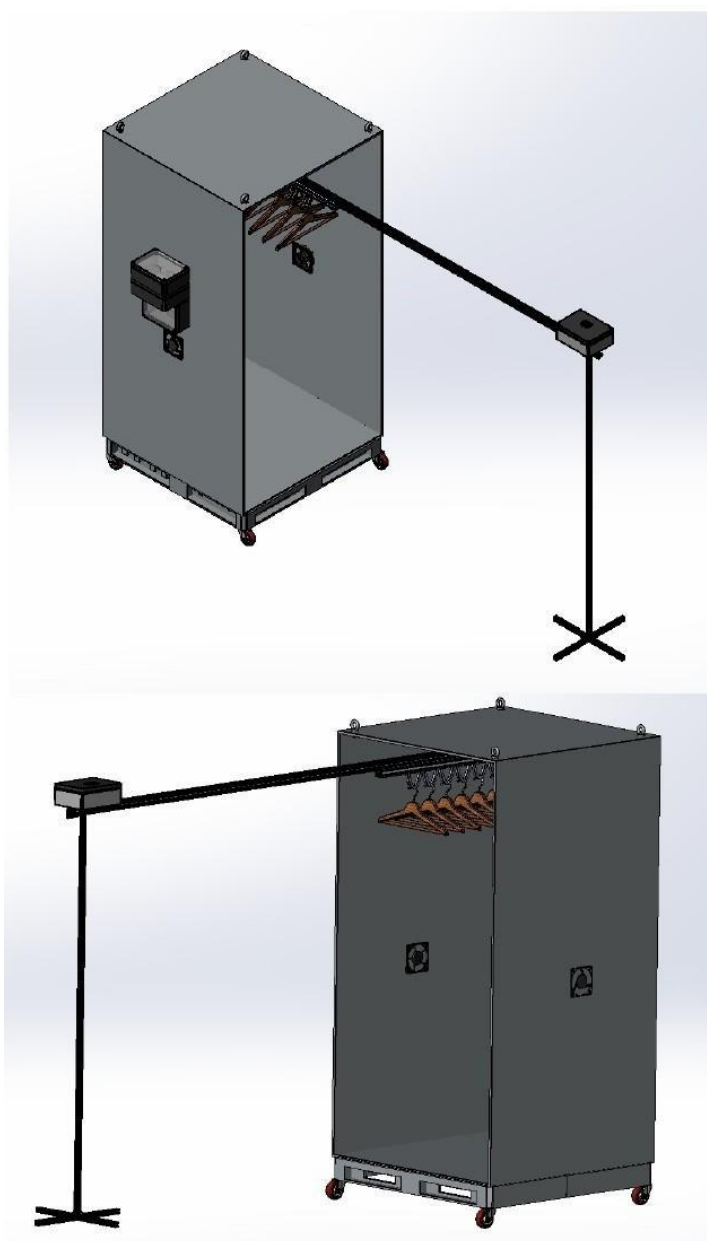

Gambar 6 : Perspektif

Gambar 1 - Tampak Perspektif

Gambar 1 dari 6

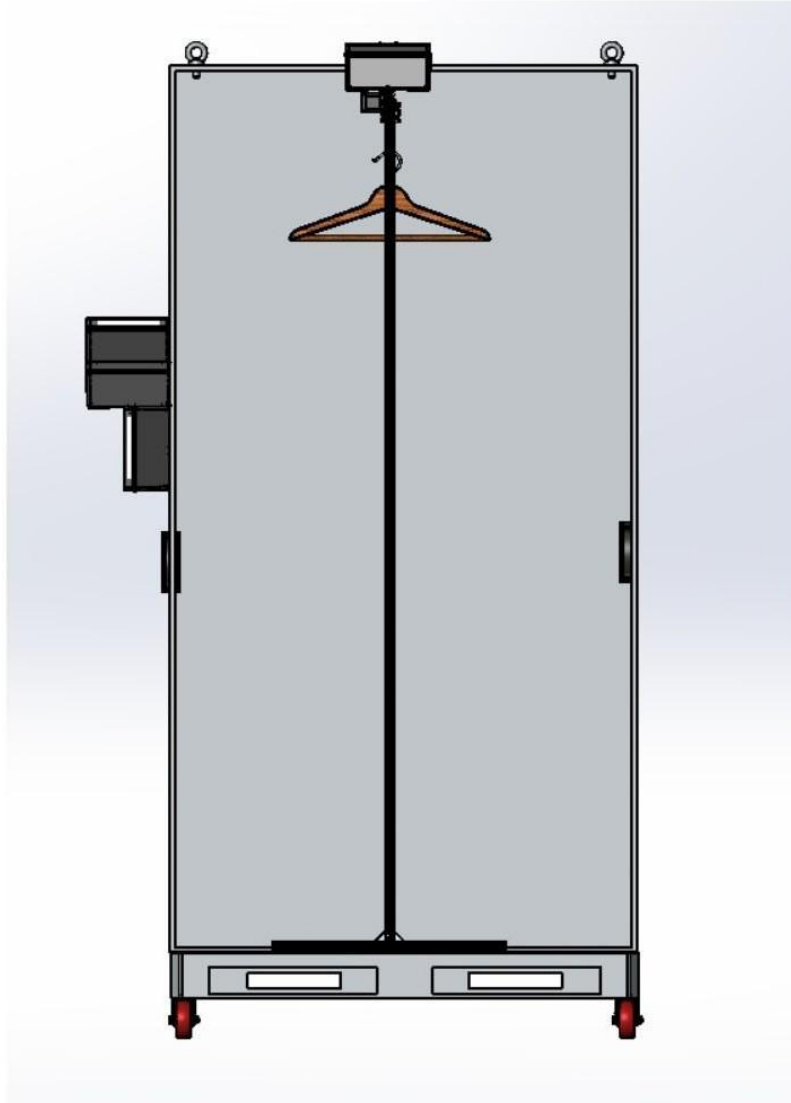

Gambar 1 : Tampak Depan

Gambar 2 - Tampak Depan

Gambar 2 dari 6

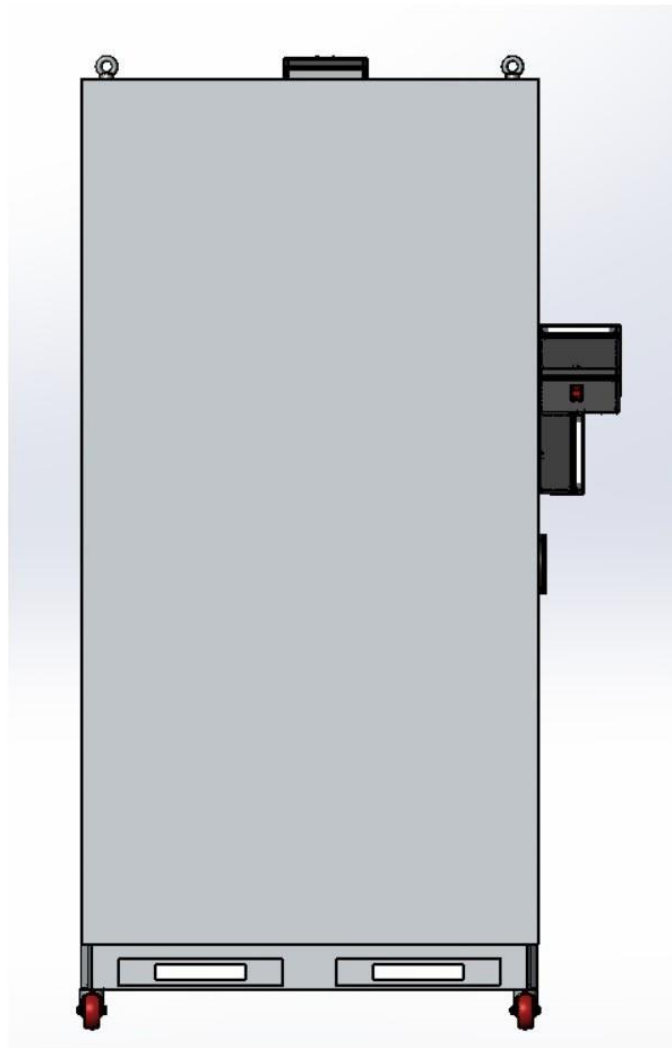

Gambar 2 : Tampak Belakang

Gambar 3 - Tampak Belakang

Gambar 3 dari 6

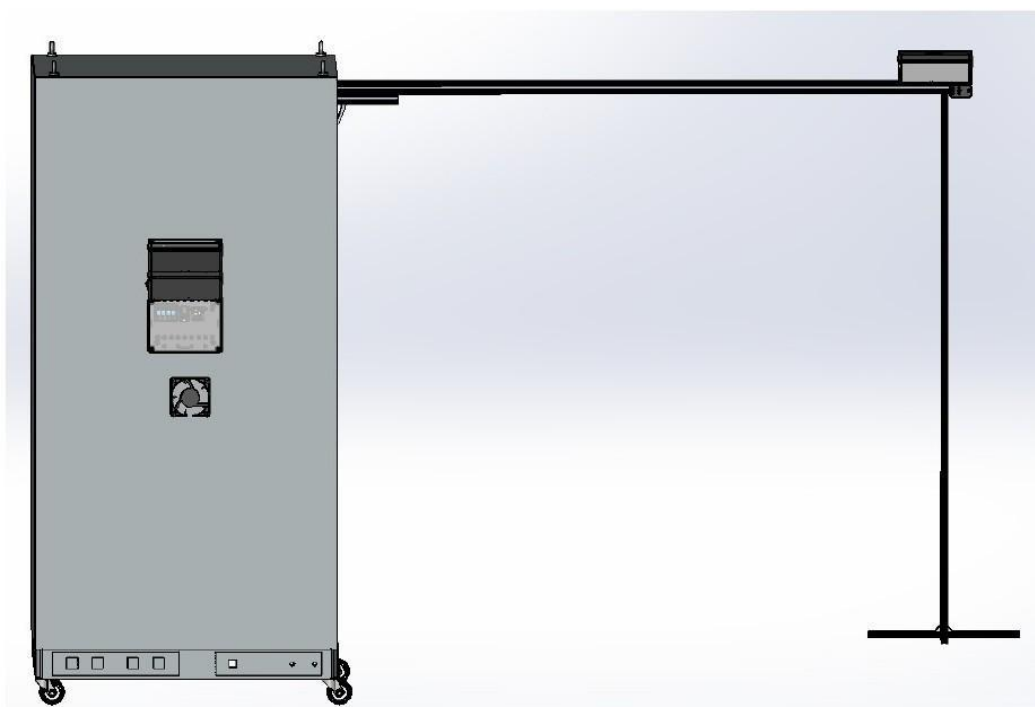

Gambar 3 : Tampak Samping Kanan

Gambar 4 - Tampak Samping Kanan

Gambar 4 dari 6

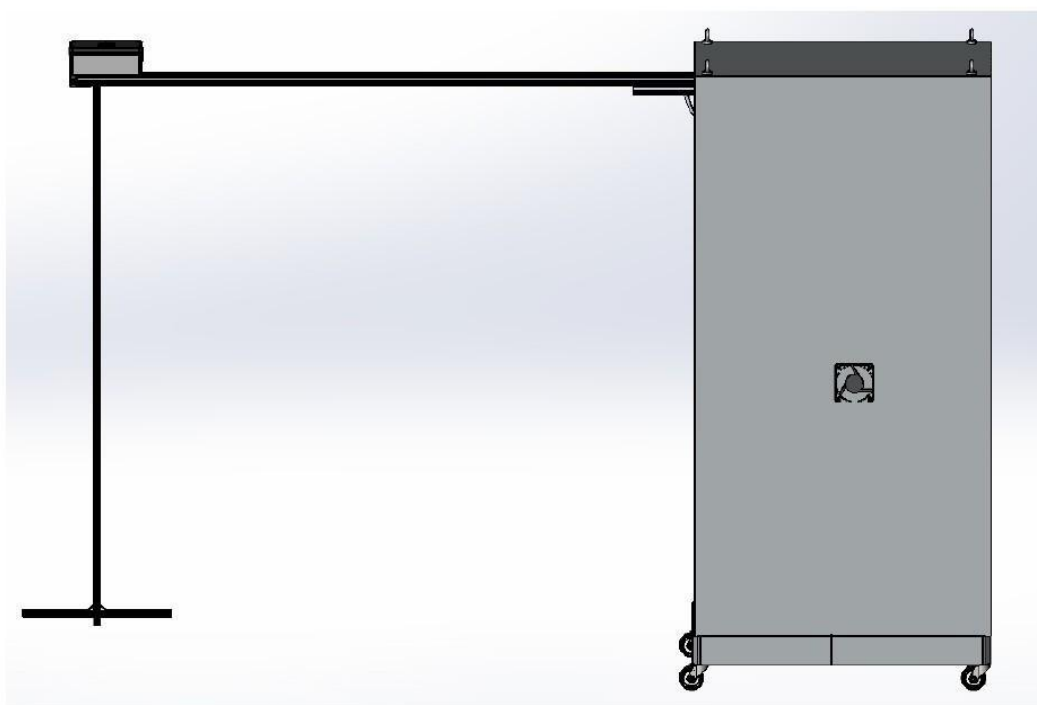

Gambar 4 : Tampak Samping Kiri

Gambar 5 - Tampak Samping Kiri

Gambar 5 dari 6

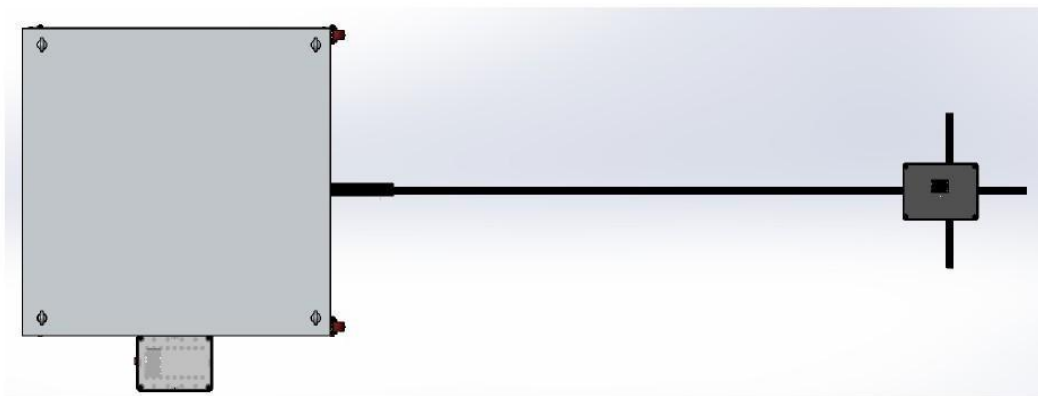

Gambar 5 : Tampak Atas

Gambar 6 - Tampak Atas

**SURAT PERNYATAAN PENGALIHAN HAK  
DESAIN INDUSTRI**

Nama : **1. Daniel Sutopo Pamungkas  
2. Putri Amanda Silaen  
3. Novita Rahmadaningtyas**

Kewarganegaraan : **1. Indonesia  
2. Indonesia  
3. Indonesia**

Alamat : **1. Apartemen Politeknik Batam Lt 6 No 2,  
Jl. Ahmad Yani, Kelurahan Teruk tering,  
Kecamatan Batam Kota, Kota Batam,  
29461, Kepulauan Riau  
2. Bengkong Indah Bawah Blok C No.41  
Gang Dahlia, RT. 001 RW. 001,  
Kelurahan Sadai, Kecamatan Bengkong,  
Kota Batam, 29432, Kepulauan Riau  
3. Griya Surya Kharisma Blok H1 No. 3,  
RT. 002 RW. 003, Kelurahan Kibing,  
Kecamatan Batu Aji, Kota Batam, 29422,  
Kepulauan Riau**

---

*Selanjutnya disebut sebagai **pihak pertama***

Nama : **Politeknik Negeri Batam**

Kewarganegaraan : **Indonesia**

Badan hukum menurut undang-undang negara : **Indonesia**

Alamat : **Jl. Ahmad Yani, Batam Center, RT. 003  
RW. 011, Kelurahan Teruk tering,  
Kecamatan Batam Kota, Kota Batam,  
29461, Kepulauan Riau**

---

*Selanjutnya disebut sebagai **pihak kedua***

Pihak pertama selaku pendesain dari desain industri yang berjudul **Jemuran Otomatis Berbasis IoT**, dengan ini mengalihkan hak atas desain industri tersebut kepada pihak kedua sesuai persyaratan yang telah disepakati oleh kedua belah pihak.

Demikian surat pernyataan pengalihan hak atas desain industri ini dibuat dengan sebenarnya dan untuk dipergunakan sebagaimana mestinya.

Batam, November 2025

**Pihak Pertama**

**Pihak Kedua**

**Direktur Politeknik Negeri Batam**

**Daniel Sutopo Pamungkas**

**Ir. Bambang Hendrawan, S.T., M.S.M.,  
CIPMP., CISCP**



**Putri Amanda Silaen**



**Novita Rahmadaningtyas**

Lampiran

Nama dan Alamat Pendesain (sesuai KTP)

No		
1	Nama	: <b>Daniel Sutopo Pamungkas</b>
	Kewarganegaraan	: <b>Indonesia</b>
	Alamat	: <b>Apartemen Politeknik Batam Lt 6 No 2, Jl. Ahmad Yani, Kelurahan Teruk tering, Kecamatan Batam Kota, Kota Batam, 29461, Kepulauan Riau</b>
2	Nama	: <b>Putri Amanda Silaen</b>
	Kewarganegaraan	: <b>Indonesia</b>
	Alamat	: <b>Bengkong Indah Bawah Blok C No.41 Gang Dahlia, RT. 001 RW. 001, Kelurahan Sadai, Kecamatan Bengkong, Kota Batam, 29432, Kepulauan Riau</b>
3	Nama	: <b>Novita Rahmadaningtyas</b>
	Kewarganegaraan	: <b>Indonesia</b>
	Alamat	: <b>Griya Surya Kharisma Blok H1 No. 3, RT. 002 RW. 003, Kelurahan Kibing, Kecamatan Batu Aji, Kota Batam, 29422, Kepulauan Riau</b>

# **SURAT PERNYATAAN KEPEMILIKAN**

## **DESAIN INDUSTRI**

Yang bertanda tangan di bawah ini,

Nama : **Politeknik Negeri Batam**  
Kewarganegaraan : Indonesia  
Badan hukum menurut undang-undang negara : Indonesia  
Alamat : Jl. Ahmad Yani, Batam Center, RT. 003  
RW. 011, Kelurahan Teruk tering,  
Kecamatan Batam Kota, Kota Batam,  
29461, Kepulauan Riau

Dengan ini menyatakan bahwa

1. Desain industri berjudul **Jemuran Otomatis Berbasis IoT** adalah milik saya/kami, dimana desain industri tersebut adalah desain yang memiliki nilai kebaruan dan tidak sama dengan pengungkapan desain industri sebelumnya.
2. Desain industri pada angka 1 tersebut di atas tidak pernah dan tidak dalam sengketa, baik pidana dan/atau perdata di pengadilan.

Demikian surat pernyataan ini dibuat dengan sebenarnya dan untuk dipergunakan sebagaimana mestinya.

Batam, November 2025

**Politeknik Negeri Batam**

**Ir. Bambang Hendrawan, S.T., M.S.M., CIPMP., CISCIP**

**Direktur Politeknik Negeri Batam**



# KEMENTERIAN PENDIDIKAN, KEBUDAYAAN, RISET, DAN TEKNOLOGI

Jalan Jenderal Sudirman, Senayan, Jakarta 10270  
Telepon (021) 5711144  
Laman [www.kemdikbud.go.id](http://www.kemdikbud.go.id)

Nomor : 3021/A5/HK.08/2023

30 Januari 2023

Lampiran : Satu berkas

Hal : Penyampaian Salinan Peraturan Menteri Pendidikan,  
Kebudayaan, Riset, dan Teknologi Nomor 12 Tahun 2023  
tentang Organisasi dan Tata Kerja Politeknik Negeri Batam

- Yth. 1. Sekretaris Jenderal Kementerian Pendidikan, Kebudayaan, Riset,  
dan Teknologi;  
2. Inspektur Jenderal Kementerian Pendidikan, Kebudayaan, Riset,  
dan Teknologi;  
3. Direktur Jenderal Pendidikan Vokasi, Kementerian Pendidikan,  
Kebudayaan, Riset, dan Teknologi;  
4. Sekretaris Inspektorat Jenderal Kementerian Pendidikan  
Kebudayaan, Riset, dan Teknologi;  
5. Sekretaris Direktorat Jenderal Pendidikan Vokasi, Kementerian  
Pendidikan Kebudayaan, Riset, dan Teknologi; dan  
6. Plt. Kepala Biro Organisasi dan Tata Laksana.

Berkenaan dengan telah ditetapkannya Peraturan Menteri Pendidikan,  
Kebudayaan, Riset, dan Teknologi Nomor 12 Tahun 2023 tentang Organisasi  
dan Tata Kerja Politeknik Negeri Batam, dengan hormat bersama ini kami  
sampaikan Salinan Peraturan Menteri Pendidikan, Kebudayaan, Riset, dan  
Teknologi tersebut, untuk dipergunakan sebagaimana mestinya.

Atas perhatian dan kerja sama yang baik, kami ucapkan terima kasih.

Plt. Kepala Biro Hukum



Dian Wahyuni

NIP 196210221988032001

SALINAN

PERATURAN MENTERI PENDIDIKAN, KEBUDAYAAN, RISET, DAN TEKNOLOGI  
REPUBLIK INDONESIA  
NOMOR 12 TAHUN 2023  
TENTANG  
ORGANISASI DAN TATA KERJA POLITEKNIK NEGERI BATAM

DENGAN RAHMAT TUHAN YANG MAHA ESA

MENTERI PENDIDIKAN, KEBUDAYAAN, RISET, DAN TEKNOLOGI  
REPUBLIK INDONESIA,

- Menimbang :
- a. bahwa untuk meningkatkan kinerja Politeknik Negeri Batam dalam melaksanakan pelayanan penyelenggaraan pendidikan, penelitian, dan pengabdian kepada masyarakat dan menindaklanjuti kebijakan penyederhanaan birokrasi, perlu melakukan penataan organisasi dan tata kerja Politeknik Negeri Batam;
  - b. bahwa organisasi dan tata kerja merupakan kebutuhan yang perlu diatur untuk penyelenggaraan tridharma perguruan tinggi di lingkungan Politeknik Negeri Batam;
  - c. bahwa penataan organisasi dan tata kerja Politeknik Negeri Batam telah mendapatkan persetujuan Menteri Pendayagunaan Aparatur Negara dan Reformasi Birokrasi berdasarkan surat Nomor B/1121/M.KT.01/2022;
  - d. bahwa ketentuan mengenai organisasi dan tata kerja Politeknik Negeri Batam sebagaimana diatur dalam Peraturan Menteri Pendidikan Nasional Nomor 26 Tahun 2010 tentang Pendirian, Organisasi, dan Tata Kerja Politeknik Negeri Batam sudah tidak sesuai dengan struktur organisasi Kementerian Pendidikan, Kebudayaan, Riset, dan Teknologi sehingga perlu diganti;
  - e. bahwa berdasarkan pertimbangan sebagaimana dimaksud dalam huruf a, huruf b, huruf c, dan huruf d, perlu menetapkan Peraturan Menteri Pendidikan, Kebudayaan, Riset, dan Teknologi tentang Organisasi dan Tata Kerja Politeknik Negeri Batam;

- Mengingat :
1. Pasal 17 ayat (3) Undang-Undang Dasar Negara Republik Indonesia Tahun 1945;
  2. Undang-Undang Nomor 39 Tahun 2008 tentang Kementerian Negara (Lembaran Negara Republik

- Indonesia Tahun 2008 Nomor 166, Tambahan Lembaran Negara Republik Indonesia Nomor 4916);
3. Undang-Undang Nomor 12 Tahun 2012 tentang Pendidikan Tinggi (Lembaran Negara Republik Indonesia Tahun 2012 Nomor 158, Tambahan Lembaran Negara Republik Indonesia Nomor 5336);
  4. Peraturan Pemerintah Nomor 4 Tahun 2014 tentang Penyelenggaraan Pendidikan Tinggi dan Pengelolaan Perguruan Tinggi (Lembaran Negara Republik Indonesia Tahun 2014 Nomor 16, Tambahan Lembaran Negara Republik Indonesia Nomor 5500);
  5. Peraturan Presiden Nomor 62 Tahun 2021 tentang Kementerian Pendidikan, Kebudayaan, Riset, dan Teknologi (Lembaran Negara Republik Indonesia Tahun 2021 Nomor 156);
  6. Peraturan Menteri Pendidikan, Kebudayaan, Riset, dan Teknologi Nomor 28 Tahun 2021 tentang Organisasi dan Tata Kerja Kementerian Pendidikan, Kebudayaan, Riset, dan Teknologi (Berita Negara Republik Indonesia Tahun 2021 Nomor 963);

MEMUTUSKAN:

Menetapkan : PERATURAN MENTERI PENDIDIKAN, KEBUDAYAAN, RISET, DAN TEKNOLOGI TENTANG ORGANISASI DAN TATA KERJA POLITEKNIK NEGERI BATAM.

BAB I  
KETENTUAN UMUM

Pasal 1

Dalam Peraturan Menteri ini yang dimaksud dengan:

1. Politeknik Negeri Batam yang selanjutnya disebut Polibatam adalah perguruan tinggi negeri yang diselenggarakan oleh kementerian yang menyelenggarakan urusan pemerintahan di bidang pendidikan.
2. Program Studi adalah kesatuan kegiatan pendidikan dan pembelajaran yang memiliki kurikulum dan metode pembelajaran tertentu dalam satu jenis pendidikan akademik, pendidikan profesi, dan/atau pendidikan vokasi.
3. Menteri adalah menteri yang menyelenggarakan urusan pemerintahan di bidang pendidikan.
4. Sivitas Akademika adalah masyarakat akademik yang terdiri atas dosen dan mahasiswa.
5. Dosen adalah pendidik profesional dan ilmuwan dengan tugas utama mentransformasikan, mengembangkan, dan menyebarkan ilmu pengetahuan dan teknologi melalui pendidikan, penelitian, dan pengabdian kepada masyarakat.
6. Tenaga Kependidikan adalah anggota masyarakat yang mengabdikan diri dan diangkat untuk menunjang penyelenggaraan pendidikan.
7. Mahasiswa adalah peserta didik pada jenjang pendidikan tinggi yang terdaftar dan belajar.

## BAB II KEDUDUKAN, TUGAS, DAN FUNGSI

### Pasal 2

Polibatam berada di bawah dan bertanggung jawab kepada Menteri.

### Pasal 3

Polibatam mempunyai tugas menyelenggarakan pendidikan vokasi dan pendidikan profesi dalam berbagai rumpun ilmu pengetahuan dan/atau teknologi sesuai dengan ketentuan peraturan perundang-undangan.

### Pasal 4

Dalam melaksanakan tugas sebagaimana dimaksud dalam Pasal 3, Polibatam menyelenggarakan fungsi:

- a. pelaksanaan dan pengembangan pendidikan vokasi dan profesi;
- b. pelaksanaan penelitian dalam rangka pengembangan ilmu pengetahuan dan/atau teknologi;
- c. pelaksanaan pengabdian kepada masyarakat;
- d. pelaksanaan pembinaan Sivitas Akademika dan hubungannya dengan lingkungan; dan
- e. pelaksanaan kegiatan administrasi.

## BAB III SUSUNAN ORGANISASI

### Bagian Kesatu Umum

### Pasal 5

Organisasi Polibatam terdiri atas:

- a. Senat;
- b. Pemimpin;
- c. Satuan Pengawas Internal; dan
- d. Dewan Penyantun.

### Bagian Kedua Senat

### Pasal 6

- (1) Senat merupakan unsur penyusun kebijakan yang menjalankan fungsi penetapan dan pertimbangan pelaksanaan kebijakan akademik.
- (2) Senat sebagaimana dimaksud pada ayat (1) dipimpin oleh ketua senat.
- (3) Senat sebagaimana dimaksud pada ayat (1) dilaksanakan sesuai dengan ketentuan peraturan perundang-undangan.

Bagian Ketiga  
Pemimpin dan Unsur Organisasi di Bawah Pemimpin

Paragraf 1  
Direktur

Pasal 7

- (1) Direktur merupakan pemimpin Polibatam.
- (2) Direktur sebagaimana dimaksud pada ayat (1) dibantu oleh:
  - a. wakil direktur; dan
  - b. unsur organisasi di bawah pemimpin.

Pasal 8

- (1) Direktur sebagaimana dimaksud dalam Pasal 7 ayat (1) mempunyai tugas memimpin penyelenggaraan pendidikan, penelitian, dan pengabdian kepada masyarakat, serta membina pendidik, Tenaga Kependidikan, Mahasiswa, dan hubungan Sivitas Akademika dengan lingkungan.
- (2) Dalam melaksanakan tugas sebagaimana dimaksud pada ayat (1), Direktur menyelenggarakan fungsi:
  - a. pelaksanaan dan pengembangan pendidikan vokasi dan profesi;
  - b. pelaksanaan penelitian dalam rangka pengembangan ilmu pengetahuan dan/atau teknologi;
  - c. pelaksanaan pengabdian kepada masyarakat;
  - d. pelaksanaan pembinaan pendidik, Tenaga Kependidikan, Mahasiswa, dan hubungan Sivitas Akademika dengan lingkungan; dan
  - e. pelaksanaan kegiatan layanan administrasi.

Paragraf 2  
Wakil Direktur

Pasal 9

- (1) Wakil direktur sebagaimana dimaksud dalam Pasal 7 ayat (2) huruf a terdiri atas:
  - a. Wakil Direktur Bidang Akademik;
  - b. Wakil Direktur Bidang Perencanaan, Keuangan, dan Umum; dan
  - c. Wakil Direktur Bidang Kemahasiswaan, Kerja Sama, dan Alumni;
- (2) Wakil direktur sebagaimana dimaksud pada ayat (1) berada di bawah dan bertanggung jawab kepada Direktur.

Pasal 10

- (1) Wakil Direktur Bidang Akademik sebagaimana dimaksud dalam Pasal 9 ayat (1) huruf a mempunyai tugas membantu Direktur dalam memimpin penyelenggaraan kegiatan di bidang pendidikan, penelitian, dan pengabdian kepada masyarakat serta urusan sistem informasi.

- (2) Wakil Direktur Bidang Perencanaan, Keuangan dan Umum sebagaimana dimaksud dalam Pasal 9 ayat (1) huruf b mempunyai tugas membantu Direktur dalam memimpin penyelenggaraan kegiatan di bidang perencanaan, keuangan, dan umum.
- (3) Wakil Direktur Bidang Kemahasiswaan, Kerja Sama, dan Alumni sebagaimana dimaksud dalam Pasal 9 ayat (1) huruf c mempunyai tugas membantu Direktur dalam memimpin penyelenggaraan kegiatan di bidang kemahasiswaan, alumni, kerja sama, dan hubungan masyarakat.

### Paragraf 3

#### Unsur Organisasi di Bawah Pemimpin

#### Pasal 11

- (1) Unsur organisasi di bawah pemimpin Polibatam sebagaimana dimaksud dalam Pasal 7 ayat (2) huruf b terdiri atas unsur:
  - a. pelaksana akademik;
  - b. pelaksana administrasi;
  - c. penjaminan mutu; dan
  - d. penunjang akademik.
- (2) Unsur pelaksana akademik sebagaimana dimaksud pada ayat (1) huruf a dilaksanakan oleh:
  - a. jurusan; dan
  - b. pusat yang melaksanakan fungsi penelitian dan pengabdian kepada masyarakat.
- (3) Unsur pelaksana administrasi sebagaimana dimaksud pada ayat (1) huruf b dilaksanakan oleh bagian.
- (4) Unsur penjaminan mutu sebagaimana dimaksud pada ayat (1) huruf c dilaksanakan oleh pusat yang melaksanakan fungsi penjaminan mutu.
- (5) Unsur penunjang akademik sebagaimana dimaksud pada ayat (1) huruf d dilaksanakan oleh unit penunjang akademik.

#### Pasal 12

Jurusan sebagaimana dimaksud dalam Pasal 11 ayat (2) huruf a mempunyai tugas menyelenggarakan dan mengelola pendidikan vokasi dan/atau profesi dalam 1 (satu) atau beberapa cabang ilmu pengetahuan dan/atau teknologi serta pengelolaan sumber daya pendukung Program Studi.

#### Pasal 13

- (1) Jurusan sebagaimana dimaksud dalam Pasal 11 ayat (2) huruf a terdiri atas:
  - a. Jurusan Teknik Elektro;
  - b. Jurusan Teknik Mesin;
  - c. Jurusan Teknik Informatika; dan
  - d. Jurusan Manajemen dan Bisnis.
- (2) Susunan organisasi jurusan sebagaimana dimaksud pada ayat (1) terdiri atas:
  - a. ketua jurusan;
  - b. sekretaris jurusan;

- c. Program Studi;
- d. laboratorium/bengkel/studio; dan
- e. kelompok jabatan fungsional.

Pasal 14

- (1) Ketua jurusan sebagaimana dimaksud dalam Pasal 13 ayat (2) huruf a bertanggung jawab kepada Direktur.
- (2) Ketua jurusan sebagaimana dimaksud pada ayat (1) mempunyai tugas memimpin dan melaksanakan tugas penyelenggaraan jurusan berdasarkan kebijakan Direktur.

Pasal 15

Sekretaris jurusan sebagaimana dimaksud dalam Pasal 13 ayat (2) huruf b mempunyai tugas membantu ketua jurusan dalam bidang administrasi umum, keuangan, kepegawaian, dan pelaporan di lingkungan jurusan.

Pasal 16

- (1) Dalam penyelenggaraan Program Studi pada jurusan sebagaimana dimaksud dalam Pasal 13 ayat (2) huruf c, Direktur dapat menunjuk seorang Dosen sebagai koordinator Program Studi.
- (2) Koordinator Program Studi sebagaimana dimaksud pada ayat (1) bertanggung jawab kepada ketua jurusan.

Pasal 17

- (1) Laboratorium/bengkel/studio sebagaimana dimaksud dalam Pasal 13 ayat (2) huruf d merupakan perangkat penunjang pelaksanaan pendidikan, penelitian, dan pengabdian kepada masyarakat di lingkungan jurusan.
- (2) Laboratorium/bengkel/studio sebagaimana dimaksud ayat (1) dipimpin oleh seorang pejabat fungsional yang keahliannya telah memenuhi persyaratan sesuai dengan cabang ilmu pengetahuan dan/atau teknologi.
- (3) Pejabat fungsional sebagaimana dimaksud pada ayat (2) bertanggung jawab kepada ketua jurusan.

Pasal 18

- (1) Laboratorium/bengkel/studio sebagaimana dimaksud dalam Pasal 17 ayat (1) mempunyai tugas melakukan kegiatan dalam cabang ilmu pengetahuan dan/atau teknologi sebagai penunjang pelaksanaan tugas pendidikan, penelitian, dan pengabdian kepada masyarakat pada jurusan.
- (2) Pelaksanaan tugas sebagaimana dimaksud pada ayat (1) dilakukan oleh kelompok jabatan fungsional sebagaimana dimaksud dalam Pasal 13 ayat (2) huruf e.

Pasal 19

- (1) Bagian sebagaimana dimaksud dalam Pasal 11 ayat (3) merupakan unsur pelaksana administrasi yang menyelenggarakan pelayanan teknis dan administrasi kepada seluruh unsur di lingkungan Polibatam.

- (2) Bagian sebagaimana dimaksud pada ayat (1) terdiri atas:
  - a. Bagian Akademik dan Kemahasiswaan; dan
  - b. Bagian Perencanaan, Keuangan, dan Umum.
- (3) Bagian sebagaimana dimaksud pada ayat (1) dipimpin oleh kepala bagian yang berada di bawah dan bertanggung jawab kepada Direktur.
- (4) Bagian sebagaimana dimaksud pada ayat (1) dalam pelaksanaan tugas dikoordinasikan oleh wakil direktur sesuai dengan bidang tugasnya.

#### Pasal 20

Bagian Akademik dan Kemahasiswaan sebagaimana dimaksud dalam Pasal 19 ayat (2) huruf a mempunyai tugas melaksanakan pelayanan di bidang akademik, kemahasiswaan, dan alumni serta urusan kerja sama dan hubungan masyarakat.

#### Pasal 21

Dalam melaksanakan tugas sebagaimana dimaksud dalam Pasal 20, Bagian Akademik dan Kemahasiswaan menyelenggarakan fungsi:

- a. pelaksanaan layanan administrasi pendidikan, penelitian, dan pengabdian kepada masyarakat;
- b. pelaksanaan evaluasi pendidikan, penelitian, dan pengabdian kepada masyarakat;
- c. pelaksanaan registrasi Mahasiswa dan statistik akademik;
- d. pelaksanaan layanan pembinaan minat, bakat, dan kesejahteraan Mahasiswa;
- e. pelaksanaan pengelolaan data dan sarana akademik;
- f. pelaksanaan pengelolaan data dan fasilitasi kegiatan kemahasiswaan dan alumni;
- g. pelaksanaan koordinasi dan administrasi kerja sama; dan
- h. pelaksanaan urusan hubungan masyarakat.

#### Pasal 22

Bagian Akademik dan Kemahasiswaan terdiri atas:

- a. Subbagian Akademik; dan
- b. kelompok jabatan fungsional.

#### Pasal 23

Subbagian Akademik sebagaimana dimaksud dalam Pasal 22 huruf a mempunyai tugas melakukan layanan administrasi dan evaluasi pendidikan, penelitian, dan pengabdian kepada masyarakat, dan statistik akademik serta pengelolaan data dan sarana akademik.

#### Pasal 24

Bagian Perencanaan, Keuangan, dan Umum sebagaimana dimaksud dalam Pasal 19 ayat (2) huruf b mempunyai tugas melaksanakan urusan perencanaan, keuangan, ketatausahaan, kerumahtanggaan, hukum, organisasi, ketatalaksanaan, kepegawaian, dan barang milik negara.

#### Pasal 25

Dalam melaksanakan tugas sebagaimana dimaksud dalam Pasal 24, Bagian Perencanaan, Keuangan, dan Umum menyelenggarakan fungsi:

- a. penyusunan rencana, program, kegiatan, dan anggaran;
- b. pelaksanaan pemantauan dan evaluasi pelaksanaan rencana, program, kegiatan, dan anggaran;
- c. pelaksanaan urusan keuangan;
- d. pelaksanaan urusan ketatausahaan;
- e. pelaksanaan urusan keprotokolan;
- f. pelaksanaan urusan kerumahtanggaan;
- g. pelaksanaan urusan hukum;
- h. pelaksanaan urusan organisasi dan ketatalaksanaan;
- i. pelaksanaan urusan kepegawaian; dan
- j. pelaksanaan pengelolaan barang milik negara.

#### Pasal 26

Bagian Perencanaan, Keuangan, dan Umum terdiri atas:

- a. Subbagian Umum; dan
- b. kelompok jabatan fungsional.

#### Pasal 27

Subbagian Umum sebagaimana dimaksud dalam Pasal 26 huruf a mempunyai tugas melakukan urusan ketatausahaan, keprotokolan, dan kerumahtanggaan Polibatam.

#### Pasal 28

Pusat sebagaimana dimaksud dalam Pasal 11 ayat (2) huruf b dan ayat (4) merupakan unsur pelaksana akademik dan unsur penjaminan mutu yang berada di bawah dan bertanggung jawab kepada Direktur.

#### Pasal 29

- (1) Pusat sebagaimana dimaksud dalam Pasal 28 terdiri atas:
  - a. Pusat Penelitian dan Pengabdian kepada Masyarakat; dan
  - b. Pusat Penjaminan Mutu dan Pengembangan Pembelajaran.
- (2) Pusat sebagaimana dimaksud pada ayat (1) dipimpin oleh kepala pusat.

#### Pasal 30

Pusat Penelitian dan Pengabdian kepada Masyarakat sebagaimana dimaksud dalam Pasal 29 ayat (1) huruf a mempunyai tugas melaksanakan koordinasi, pelaksanaan, pemantauan, dan evaluasi kegiatan penelitian dan pengabdian kepada masyarakat.

#### Pasal 31

Dalam melaksanakan tugas sebagaimana dimaksud dalam Pasal 30, Pusat Penelitian dan Pengabdian kepada Masyarakat menyelenggarakan fungsi:

- a. penyusunan rencana, program, dan anggaran;
- b. pelaksanaan penelitian ilmiah murni dan terapan;
- c. pelaksanaan pengabdian kepada masyarakat;
- d. koordinasi pelaksanaan kegiatan penelitian dan pengabdian kepada masyarakat;
- e. pelaksanaan penyebarluasan dan publikasi hasil penelitian dan pengabdian kepada masyarakat;
- f. pelaksanaan penyiapan bahan kerja sama dan hubungan masyarakat di bidang penelitian dan pengabdian kepada masyarakat;
- g. pelaksanaan pemantauan dan evaluasi pelaksanaan kegiatan penelitian dan pengabdian kepada masyarakat; dan
- h. pelaksanaan urusan administrasi.

#### Pasal 32

Pusat Penelitian dan Pengabdian kepada Masyarakat terdiri atas:

- a. kepala; dan
- b. kelompok jabatan fungsional.

#### Pasal 33

Pusat Penjaminan Mutu dan Pengembangan Pembelajaran sebagaimana dimaksud dalam Pasal 29 ayat (1) huruf b mempunyai tugas melaksanakan koordinasi, pelaksanaan, pemantauan, dan evaluasi kegiatan penjaminan mutu dan pengembangan pembelajaran.

#### Pasal 34

Dalam melaksanakan tugas sebagaimana dimaksud dalam Pasal 33, Pusat Penjaminan Mutu dan Pengembangan Pembelajaran menyelenggarakan fungsi:

- a. penyusunan rencana, program, dan anggaran;
- b. pelaksanaan pengembangan sistem penjaminan mutu pendidikan;
- c. pelaksanaan penjaminan mutu pendidikan;
- d. pelaksanaan fasilitasi peningkatan mutu pendidikan;
- e. pelaksanaan peningkatan dan pengembangan pembelajaran;
- f. koordinasi pelaksanaan kegiatan penjaminan mutu pendidikan serta peningkatan dan pengembangan pembelajaran;
- g. pelaksanaan penyiapan bahan kerja sama di bidang penjaminan mutu pendidikan dan pengembangan pembelajaran;
- h. pelaksanaan pemantauan dan evaluasi penjaminan mutu pendidikan dan pengembangan pembelajaran; dan
- i. pelaksanaan urusan administrasi.

#### Pasal 35

Pusat Penjaminan Mutu dan Pengembangan Pembelajaran terdiri atas:

- a. kepala; dan
- b. kelompok jabatan fungsional.

Pasal 36

Unit Penunjang Akademik sebagaimana dimaksud dalam Pasal 11 ayat (5) merupakan unsur penunjang akademik di lingkungan Polibatam.

Pasal 37

Unit Penunjang Akademik sebagaimana dimaksud dalam Pasal 36 terdiri atas:

- a. Perpustakaan;
- b. Teknologi Informasi dan Komunikasi;
- c. Perawatan dan Perbaikan;
- d. Pengembangan Karier dan Kewirausahaan; dan
- e. Layanan Uji Kompetensi.

Pasal 38

- (1) Unit Penunjang Akademik Perpustakaan sebagaimana dimaksud dalam Pasal 37 huruf a merupakan unit penunjang akademik di bidang perpustakaan.
- (2) Unit Penunjang Akademik Perpustakaan sebagaimana dimaksud pada ayat (1) terdiri atas:
  - a. kepala; dan
  - b. kelompok jabatan fungsional.
- (3) Kepala sebagaimana dimaksud pada ayat (2) huruf a berada di bawah dan bertanggung jawab kepada Direktur dan dalam pelaksanaan tugas dikoordinasikan oleh Wakil Direktur Bidang Akademik.

Pasal 39

Unit Penunjang Akademik Perpustakaan sebagaimana dimaksud dalam Pasal 38 mempunyai tugas melaksanakan pengelolaan perpustakaan.

Pasal 40

Dalam melaksanakan tugas sebagaimana dimaksud dalam Pasal 39, Unit Penunjang Akademik Perpustakaan menyelenggarakan fungsi:

- a. penyusunan rencana, program, dan anggaran;
- b. penyusunan rencana kebutuhan dan penyediaan bahan pustaka;
- c. pengolahan bahan pustaka;
- d. pemberian layanan dan pendayagunaan bahan pustaka;
- e. pemeliharaan dan perawatan bahan pustaka; dan
- f. pelaksanaan urusan tata usaha.

Pasal 41

- (1) Unit Penunjang Akademik Teknologi Informasi dan Komunikasi sebagaimana dimaksud dalam Pasal 37 huruf b merupakan unit penunjang akademik di bidang pengembangan dan pengelolaan sistem dan teknologi informasi dan komunikasi.
- (2) Unit Penunjang Akademik Teknologi Informasi dan Komunikasi sebagaimana dimaksud pada ayat (1) terdiri atas:
  - a. kepala; dan
  - b. kelompok jabatan fungsional

- (3) Kepala sebagaimana dimaksud pada ayat (2) huruf a berada di bawah dan bertanggung jawab kepada Direktur dan dalam pelaksanaan tugas dikoordinasikan oleh Wakil Direktur Bidang Akademik.

#### Pasal 42

Unit Penunjang Akademik Teknologi Informasi dan Komunikasi sebagaimana dimaksud dalam Pasal 41 mempunyai tugas melaksanakan pengembangan, pengelolaan, dan pemberian layanan teknologi informasi dan komunikasi serta pengelolaan sistem informasi dan jaringan.

#### Pasal 43

Dalam melaksanakan tugas sebagaimana dimaksud dalam Pasal 42, Unit Penunjang Akademik Teknologi Informasi dan Komunikasi menyelenggarakan fungsi:

- a. penyusunan rencana, program, dan anggaran;
- b. pengembangan teknologi informasi dan komunikasi;
- c. pengelolaan teknologi informasi dan komunikasi;
- d. pemberian layanan di bidang teknologi informasi dan komunikasi;
- e. pengembangan dan pengelolaan sistem informasi;
- f. pengembangan dan pengelolaan jaringan;
- g. pemeliharaan dan perbaikan jaringan; dan
- h. pelaksanaan urusan tata usaha.

#### Pasal 44

- (1) Unit Penunjang Akademik Perawatan dan Perbaikan sebagaimana dimaksud dalam Pasal 37 huruf c merupakan unit penunjang akademik di bidang perawatan dan perbaikan sarana penunjang akademik.
- (2) Unit Penunjang Akademik Perawatan dan Perbaikan sebagaimana dimaksud pada ayat (1) terdiri atas:
  - a. kepala; dan
  - b. kelompok jabatan fungsional.
- (3) Kepala sebagaimana dimaksud pada ayat (2) huruf a berada di bawah dan bertanggung jawab kepada Direktur dan dalam pelaksanaan tugas dikoordinasikan oleh Wakil Direktur Bidang Perencanaan, Keuangan, dan Umum.

#### Pasal 45

Unit Penunjang Akademik Perawatan dan Perbaikan sebagaimana dimaksud dalam Pasal 44 mempunyai tugas melaksanakan pemeliharaan, perawatan, dan perbaikan sarana penunjang akademik.

#### Pasal 46

Dalam melaksanakan tugas sebagaimana dimaksud dalam Pasal 45, Unit Penunjang Akademik Perawatan dan Perbaikan menyelenggarakan fungsi:

- a. penyusunan rencana, program, dan anggaran;
- b. pemeliharaan sarana penunjang akademik;
- c. pemberian layanan perbaikan dan perawatan sarana penunjang akademik;

- d. pendataan sarana penunjang akademik; dan
- e. pelaksanaan urusan tata usaha.

Pasal 47

- (1) Unit Penunjang Akademik Pengembangan Karier dan Kewirausahaan sebagaimana dimaksud dalam Pasal 37 huruf d merupakan unit penunjang akademik di bidang pengembangan karier dan kewirausahaan.
- (2) Unit Penunjang Akademik Pengembangan Karier dan Kewirausahaan sebagaimana dimaksud pada ayat (1) terdiri atas:
  - a. kepala; dan
  - b. kelompok jabatan fungsional.
- (3) Kepala sebagaimana dimaksud pada ayat (2) huruf a berada di bawah dan bertanggung jawab kepada Direktur dan dalam pelaksanaan tugas dikoordinasikan oleh Wakil Direktur Bidang Kemahasiswaan, Kerja Sama, dan Alumni.

Pasal 48

Unit Penunjang Akademik Pengembangan Karier dan Kewirausahaan sebagaimana dimaksud dalam Pasal 47 mempunyai tugas melaksanakan pengembangan karier dan kewirausahaan mahasiswa.

Pasal 49

Dalam melaksanakan tugas sebagaimana dimaksud dalam Pasal 48, Unit Penunjang Akademik Pengembangan Karier dan Kewirausahaan menyelenggarakan fungsi:

- a. penyusunan rencana, program, dan anggaran;
- b. pelaksanaan inventarisasi dan identifikasi industri, dunia usaha dan dunia kerja;
- c. peningkatan kemampuan Mahasiswa di bidang pengembangan karier dan kewirausahaan;
- d. fasilitasi dan kerja sama pengembangan karier dan kewirausahaan Mahasiswa;
- e. pemberian layanan informasi pengembangan karier dan kewirausahaan; dan
- f. pelaksanaan urusan tata usaha.

Pasal 50

- (1) Unit Penunjang Akademik Layanan Uji Kompetensi sebagaimana dimaksud dalam Pasal 37 huruf e merupakan unit penunjang akademik di bidang layanan uji kompetensi.
- (2) Unit Penunjang Akademik Layanan Uji Kompetensi sebagaimana dimaksud pada ayat (1) terdiri atas:
  - a. kepala; dan
  - b. kelompok jabatan fungsional.
- (3) Kepala sebagaimana dimaksud pada ayat (2) huruf a berada di bawah dan bertanggung jawab kepada Direktur dan dalam pelaksanaan tugas dikoordinasikan oleh Wakil Direktur Bidang Akademik.

Pasal 51

Unit Penunjang Akademik Layanan Uji Kompetensi sebagaimana dimaksud dalam Pasal 50 mempunyai tugas melaksanakan pelatihan dan layanan uji kompetensi.

Pasal 52

Dalam melaksanakan tugas sebagaimana dimaksud dalam Pasal 51, Unit Penunjang Akademik Layanan Uji Kompetensi menyelenggarakan fungsi:

- a. penyusunan rencana, program, dan anggaran;
- b. pengembangan pendidikan dan pelatihan dengan kompetensi tertentu;
- c. pemberian layanan pendidikan dan pelatihan profesi;
- d. pemberian layanan uji kompetensi; dan
- e. pelaksanaan urusan tata usaha.

Bagian Keempat  
Satuan Pengawas Internal

Pasal 53

- (1) Satuan Pengawas Internal merupakan unsur pengawas yang menjalankan fungsi pengawasan nonakademik untuk dan atas nama Direktur.
- (2) Satuan Pengawas Internal sebagaimana dimaksud pada ayat (1) dilaksanakan sesuai dengan ketentuan peraturan perundang-undangan.

Bagian Kelima  
Dewan Penyantun

Pasal 54

- (1) Dewan Penyantun menjalankan fungsi memberikan pertimbangan nonakademik dan fungsi lain yang ditetapkan dalam statuta Polibatam.
- (2) Dewan Penyantun sebagaimana dimaksud pada ayat (1) dilaksanakan sesuai dengan ketentuan peraturan perundang-undangan.

Bagian Keenam  
Kelompok Jabatan Fungsional

Pasal 55

- (1) Kelompok jabatan fungsional terdiri atas sejumlah jabatan fungsional sesuai dengan bidang keahlian atau keterampilan.
- (2) Jumlah jabatan fungsional ditentukan berdasarkan kebutuhan dan beban kerja.
- (3) Tugas, jenis, dan jenjang jabatan fungsional dilaksanakan sesuai dengan ketentuan peraturan perundang-undangan.

Pasal 56

Ketentuan mengenai struktur organisasi Polibatam tercantum dalam Lampiran yang merupakan bagian tidak terpisahkan dari Peraturan Menteri ini.

BAB IV  
TATA KERJA

Pasal 57

Direktur dan wakil direktur melakukan koordinasi dengan pimpinan unit organisasi di lingkungan Polibatam dan instansi lain sesuai dengan tugas dan fungsi masing-masing.

Pasal 58

Direktur, wakil direktur, ketua jurusan, kepala bagian, kepala subbagian, kepala pusat, dan kepala unit penunjang akademik di lingkungan Polibatam dalam melaksanakan tugas dan fungsi harus menerapkan prinsip koordinasi, integrasi, dan sinkronisasi.

Pasal 59

Direktur, wakil direktur, ketua jurusan, kepala bagian, kepala subbagian, kepala pusat, dan kepala unit penunjang akademik di lingkungan Polibatam bertanggung jawab:

- a. memimpin dan mengoordinasikan bawahan;
- b. memberikan bimbingan dan petunjuk pelaksanaan tugas bawahan;
- c. menerapkan sistem pengendalian intern di lingkungan masing-masing untuk mewujudkan terlaksananya mekanisme akuntabilitas publik;
- d. menyusun peta proses bisnis yang menggambarkan tata hubungan kerja yang efektif dan efisien antar unit organisasi di lingkungan Polibatam;
- e. menyusun analisis jabatan, peta jabatan, uraian tugas, dan analisis beban kerja terhadap seluruh jabatan di lingkungan Polibatam;
- f. menyusun dan mengembangkan kebijakan, program, serta kegiatan berdasarkan rencana strategis yang telah ditetapkan dengan menerapkan asas pemerintahan yang efektif, efisien, bersih, dan akuntabel; dan
- g. menyusun dan menyampaikan laporan pelaksanaan kinerja secara akuntabel, terintegrasi, dan tepat waktu.

Pasal 60

- (1) Tugas dan fungsi unit kerja di lingkungan Polibatam dijabarkan ke dalam rincian tugas unit kerja.
- (2) Rincian tugas sebagaimana dimaksud pada ayat (1) ditetapkan oleh Menteri.

BAB V  
JABATAN, PENGANGKATAN, DAN PEMBERHENTIAN

Bagian Kesatu  
Jabatan

Pasal 61

- (1) Direktur, wakil direktur, ketua jurusan, sekretaris jurusan, dan kepala pusat dijabat oleh Dosen yang mendapat tugas tambahan dan bukan merupakan jabatan struktural.
- (2) Kepala unit penunjang akademik dijabat oleh Dosen dan/atau pejabat fungsional yang mendapat tugas tambahan dan bukan merupakan jabatan struktural.

Pasal 62

- (1) Kepala Bagian merupakan Jabatan Administrator.
- (2) Kepala Subbagian merupakan Jabatan Pengawas.

Bagian Kedua  
Pangkatan dan Pemberhentian

Pasal 63

- (1) Direktur diangkat dan diberhentikan oleh Menteri.
- (2) Wakil direktur, ketua jurusan, sekretaris jurusan, kepala pusat, dan kepala unit penunjang akademik diangkat dan diberhentikan oleh Direktur.

BAB VI  
PERUBAHAN ORGANISASI DAN TATA KERJA

Pasal 64

Perubahan organisasi dan tata kerja Polibatam ditetapkan oleh Menteri setelah mendapat persetujuan tertulis dari menteri yang menyelenggarakan urusan pemerintahan di bidang aparatur negara.

BAB VII  
KETENTUAN PERALIHAN

Pasal 65

- (1) Pada saat Peraturan Menteri ini mulai berlaku, jabatan dan pejabat yang memangku jabatan di lingkungan Polibatam berdasarkan Peraturan Menteri Pendidikan Nasional Nomor 26 Tahun 2010 tentang Pendirian, Organisasi, dan Tata Kerja Politeknik Negeri Batam, tetap melaksanakan tugas dan fungsinya sampai dengan adanya penyesuaian berdasarkan Peraturan Menteri ini.
- (2) Penyesuaian organisasi dan tata kerja serta penetapan jabatan dan pejabat sebagaimana dimaksud pada ayat (1) dilakukan paling lama 3 (tiga) bulan sejak Peraturan Menteri ini diundangkan.

BAB VIII  
KETENTUAN PENUTUP

Pasal 66

Pada saat peraturan Menteri ini mulai berlaku, semua peraturan pelaksanaan dari Peraturan Menteri Pendidikan Nasional Nomor 26 Tahun 2010 tentang Pendirian, Organisasi, dan Tata Kerja Politeknik Negeri Batam masih tetap berlaku sepanjang tidak bertentangan dengan Peraturan Menteri ini.

Pasal 67

Pada saat Peraturan Menteri ini mulai berlaku, ketentuan mengenai organisasi dan tata kerja Polibatam sebagaimana diatur dalam Peraturan Menteri Pendidikan Nasional Nomor 26 Tahun 2010 tentang Pendirian, Organisasi, dan Tata Kerja Politeknik Negeri Batam, dicabut dan dinyatakan tidak berlaku.

Pasal 68

Peraturan Menteri ini mulai berlaku pada tanggal diundangkan.

Agar setiap orang mengetahuinya, memerintahkan pengundangan Peraturan Menteri ini dengan penempatannya dalam Berita Negara Republik Indonesia.

Ditetapkan di Jakarta  
pada tanggal 5 Januari 2023

MENTERI PENDIDIKAN, KEBUDAYAAN,  
RISET, DAN TEKNOLOGI  
REPUBLIK INDONESIA,

ttd.

NADIEM ANWAR MAKARIM

Diundangkan di Jakarta  
pada tanggal 10 Januari 2023

MENTERI HUKUM DAN HAK ASASI MANUSIA  
REPUBLIK INDONESIA,

ttd.

YASONNA H. LAOLY

BERITA NEGARA REPUBLIK INDONESIA TAHUN 2023 NOMOR 46

Salinan sesuai dengan aslinya,  
Plt. Kepala Biro Hukum  
Kementerian Pendidikan, Kebudayaan, Riset, dan Teknologi,



Dian Wahyuni  
NIP 196210221988032001

LAMPIRAN  
PERATURAN MENTERI PENDIDIKAN, KEBUDAYAAN,  
RISET, DAN TEKNOLOGI  
REPUBLIK INDONESIA  
NOMOR 12 TAHUN 2023  
TENTANG  
ORGANISASI DAN TATA KERJA POLITEKNIK NEGERI  
BATAM

STRUKTUR ORGANISASI POLITEKNIK NEGERI BATAM

A. BAGAN ORGANISASI POLITEKNIK NEGERI BATAM

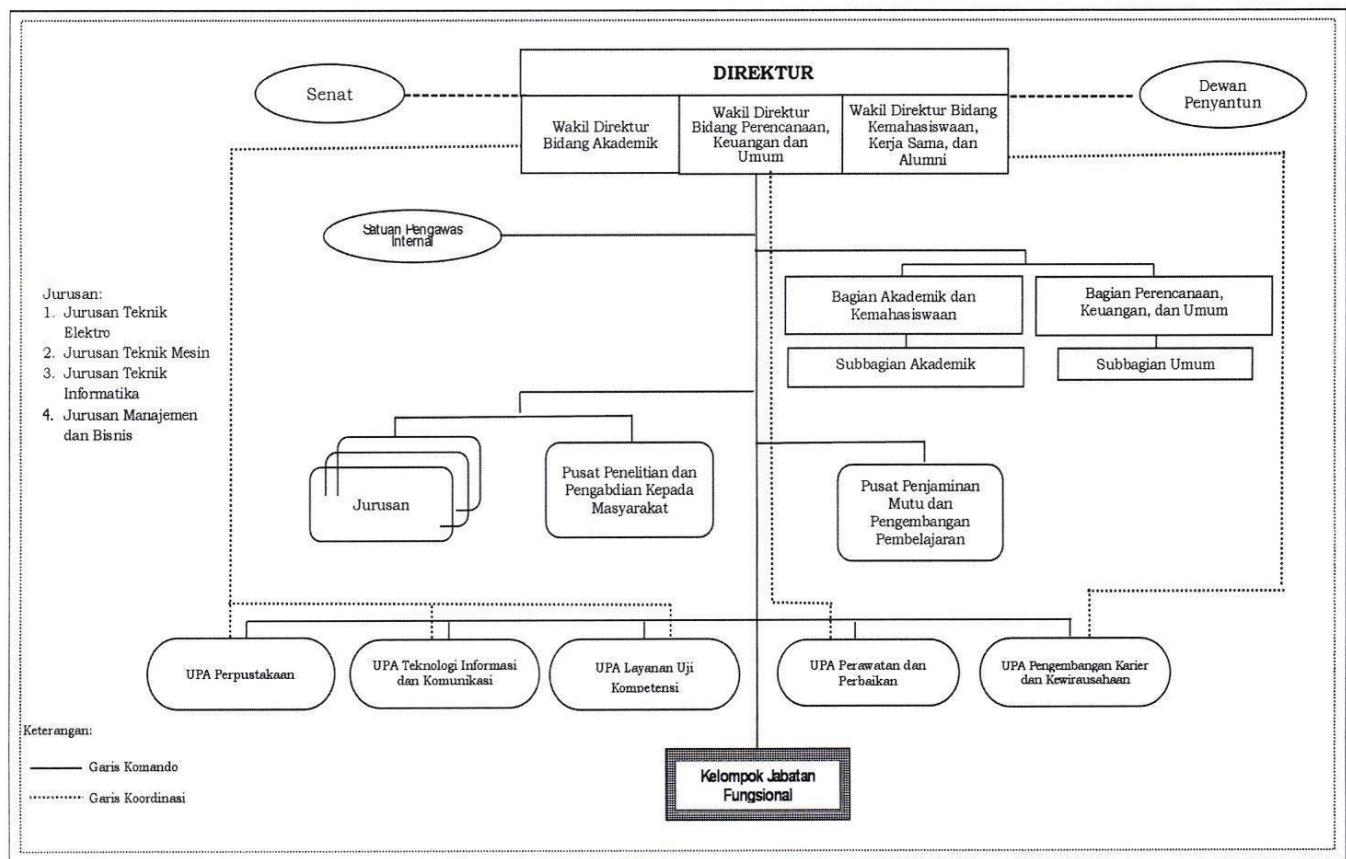

B. BAGAN KEDUDUKAN WAKIL DIREKTUR

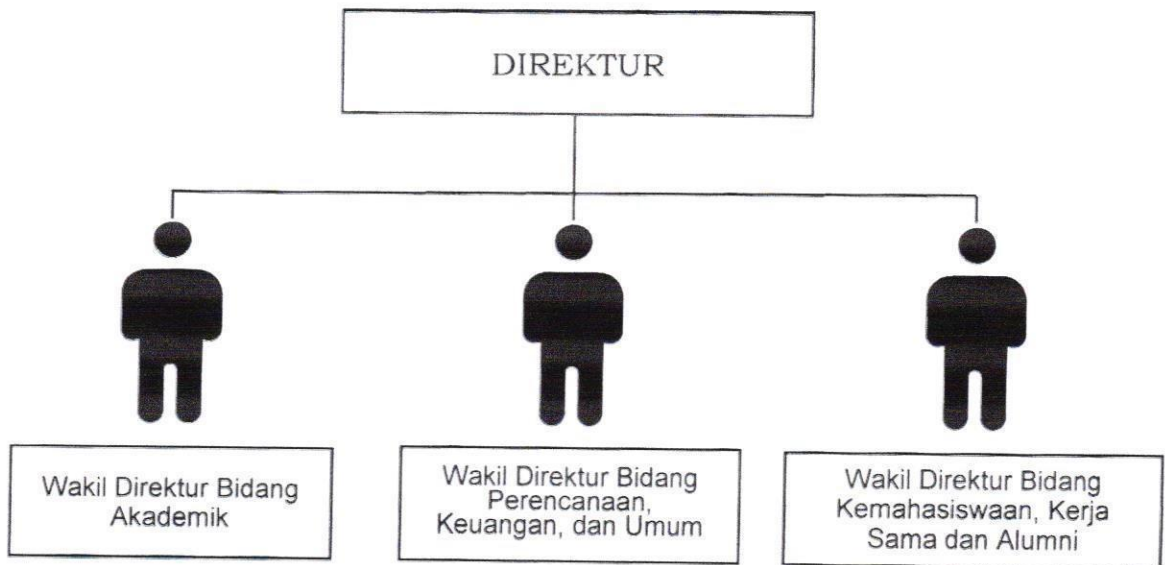

MENTERI PENDIDIKAN, KEBUDAYAAN,  
RISET, DAN TEKNOLOGI  
REPUBLIK INDONESIA,

ttd.

NADIEM ANWAR MAKARIM

Salinan sesuai dengan aslinya,  
Plt. Kepala Biro Hukum  
Kementerian Pendidikan, Kebudayaan, Riset, dan Teknologi,

Dian Wahyuni  
NIP 196210221988032001

**PROVINSI KEPULAUAN RIAU  
KOTA BATAM**

**NIK : 2171102811750001**

Nama : DANIEL SUTOPO PAMUNGKAJ  
Tempat/Tgl Lahir : CIREBON. 28-11-1975  
Jenis Kelamin : LAKI-LAKI Gol. Darah : B  
Alamat : APARTEMEN POLITEKNIK BATAM  
LT.6 NO.2  
RT/RW : 003 / 011  
Kel/Desa : TELUK TERING  
Kecamatan : BATAM KOTA  
Agama : KATHOLIK  
Status Perkawinan: KAWIN  
Pekerjaan : DOSEN  
Kewarganegaraan: WNI  
Berlaku Hingga : 28-11-2017



KOTA BATAM  
07-08-2012



**PROVINSI KEPULAUAN RIAU  
KOTA BATAM**

**NIK : 2171095005030001**

Nama : PUTRI AMANDA SILAEN  
Tempat/Tgl Lahir : BATAM, 10-05-2003  
Jenis kelamin : PEREMPUAN Gol. Darah :  
Alamat : BENGKONG INDAH II BLOK C NO.  
41  
RT/RW : 001/001  
Kel/Desa : SADAI  
Kecamatan : BENGKONG  
Agama : KRISTEN  
Status Perkawinan: BELUM KAWIN  
Pekerjaan : BELUM/TIDAK BEKERJA  
Kewarganegaraan: WNI  
Berlaku Hingga : SEUMUR HIDUP



KOTA BATAM  
26-09-2020



PROVINSI KEPULAUAN RIAU  
KOTA BATAM

NIK : 2171124911029007

Nama : NOVITA RAHMADANINGTYAS  
Tempat/Tgl Lahir : KULON PROGO, 09-11-2002  
Jenis kelamin : PEREMPUAN Gol. Darah : -  
Alamat : GRIYA SURYA KARISMA H1 NO. 03  
RT/RW : 002/003  
Kel/Desa : KIBING  
Kecamatan : BATU AJI  
Agama : ISLAM  
Status Perkawinan: BELUM KAWIN  
Pekerjaan : PELAJAR/MAHASISWA  
Kewarganegaraan: WNI  
Berlaku Hingga : SEUMUR HIDUP



KOTA BATAM  
15-09-2020